

CAMO

CHASSIS PORTE-CAISSE MOBILE A 1360 à fond plan

PTAC 38 t

TRIDEM SIMPLE
SUSPENSION PNEUMATIQUE ou MECANIQUE

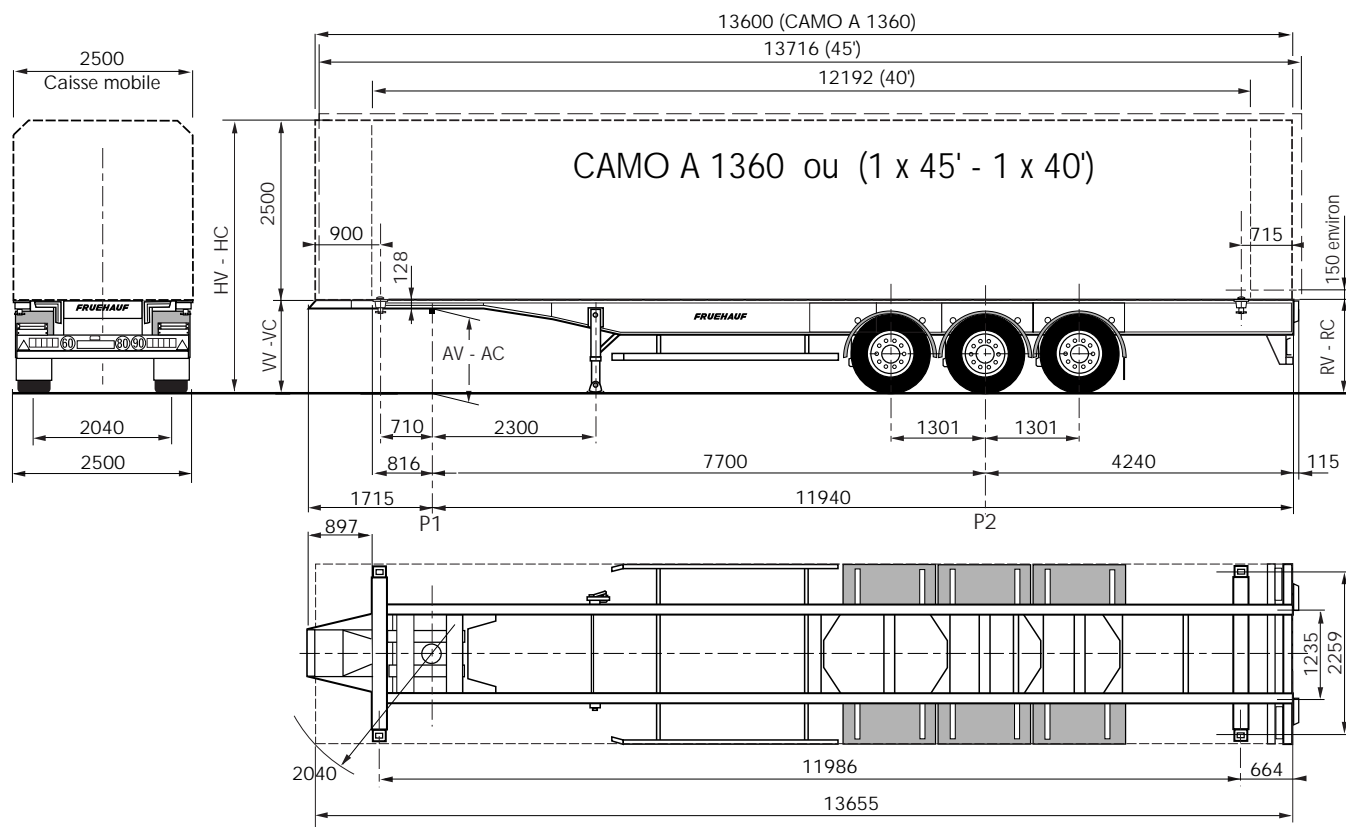

SUSPENSION			PNEUMATIQUE	
PNEUMATIQUES			385/65 R 22,5	
Hauteurs en mm	ATTELAGE	Vide	AV	1100
		Charge	AC	1070
	AVANT	Vide	VV	1230
		Charge	VC	1200
	MAXI A L'AVANT AVEC CAMO	Vide	HV	3760
		Charge	HC	3750
ARRIÈRE	Vide	RV	1220	
	Charge	RC	1190	
Poids en Kg	PTAC MAXI			38000
	POIDS MORT ± 3 %			4150
	CHARGE UTILE + CAMO			33850
	REPARTITION DES CHARGES			
		P1	11600	
		P2	26400	

SPECIFICATIONS

UTILISATION

Véhicule de la catégorie B exploitable en France au PTAC de 38 t maxi dès lors qu'il participe à une opération de transport combiné (parcours routiers initiaux et/ou terminaux précédant ou suivant le centre de transbordement). Véhicule conçu pour le transport de conteneurs 45' (équipés de pièces d'arrimage entraxe 40') et de caisses mobiles A1250 et A1360 à fond plan selon la norme EN 452 (exclusivement).

Certains équipements optionnels sont nécessaires pour répondre à la réglementation du transport de matières dangereuses en conteneur citerne (ADR).

TRAIN ROULANT

Tridem monte simple

3 essieux SMB avec freins à tambour
Suspension pneumatique SMB avec Monte et Baisse manuel

PTAC 38 t avec 6 pneus 385/65 R 22.5 profil routier

Marque des pneumatiques choisie dans l'offre tarif

RECEPTION TYPE

CHASSIS

Châssis acier porte caisse mobile type C (7820)

Col de cygne contour ISO, épaisseur 128 mm

Attelage 1 position. Porte-à-Faux AV 1710 mm

Longueur 13740 mm, hauteur d'attelage en charge 1070 mm

Traverses AV et AR avec 4 twist locks fixes zingués à la position 40'

Châssis porte caisse mobile A1360 à fond plan selon norme EN 452 et conteneur ISO 40' et 45' exclusivement
Avancée AV de 900 mm

Dispositif AR anti-encastrement fixe
Béquilles à patins compensateurs, noir cataphorèse

Freinage CE 2 lignes avec têtes d'accouplement ISO, frein de parc par vases à ressort

Leviers de frein à réglage automatique
ABS 2 capteurs (2S/2M) avec prise ISO 7638

Electricité 24 V, étanche non gainée, avec 2 prises ISO 7 broches, feux AR 6 fonctions, signalisation latérale par feux à LED

EQUIPEMENTS

Sans coffre à outils

Sans porte-roue de secours

Sans roue de secours

Pare-cyclistes relevable code France

Dispositif anti-projection d'eau CE par ailes enveloppantes

2 butoirs AR caoutchouc

Sans extincteur, ni porte-extincteur

PRESENTATION FINITION

Châssis peinture polyuréthane rouge feu RAL 3000. Essieux et moyeux noir cataphorèse

Plaques AR rétro-réfléchissantes, disques limitation vitesse F

Immatriculation W et plaque correspondante

OPTIONS

TRAIN ROULANT

Suspension mécanique SMB BN3-1310-1L, béquilles à patins fixes, frein de parc par vases à ressort. Incompatible avec freins à disques

Essieux avec freins à disque SMB 22,5' (sur suspension pneumatique)

ABS 4S/3M (4 capteurs sur les 2 essieux AR)

Freinage à commande électronique (EBS) intégrant un ABS 2S/2M. Liaison au tracteur par prise ISO 7638 obligatoire

6 pneus 385/55 R 22,5 pour attelage 1020/1050 mm, avec bavettes intermédiaires

Porte-roue de secours simple à panier acier galva.

Porte-roue de secours double à panier acier galva

Compteur kilométrique sur moyeu AR droit

1 cale de roue avec support

Roue de secours

CHASSIS

8 anneaux ferry (pour arrimage sur navire RoRo)

Béquilles JOST renforcées Heavy Duty MODUL CH

Caisse pour caisse mobile à tunnel EN 452

EQUIPEMENTS

Extincteur à poudre 6 kg dans coffre polyuréthane

Coffre porte-extincteur polyuréthane, sans extincteur

Coffre à outils polypropylène

Boîtier porte-documents tubulaire dans l'empattement sur longeron droit

1 support AR de plaque rectangulaire Matières Dangereuses

Équipement ADR (avec délivrance des documents pour obtention du certificat d'agrément): électricité ADR, prise 15 broches, 1 cale de roue avec support, 1 support AR de plaque rectangulaire repliable, 1 extincteur à poudre 6 kg dans coffre polyuréthane

Certificat d'agrément ADR (carte jaune) sur véhicule immatriculé

Prise électrique 15 broches au lieu de 2 x 7 broches

Prise électrique 15 broches en supplément des 2 x 7 broches (incompatible avec ADR).

Adaptateur pour liaison électrique 2 x 7 broches / 15 broches

Protection latérale (pare-cyclistes) CE relevable

PEINTURE - FINITION

Peinture autre teinte selon nuancier RAL (à préciser)

Châssis galvanisé à chaud

LE CONSTRUCTEUR SE RESERVE LE DROIT DE MODIFIER SANS PREAVIS SES MODELES AINSI QUE LES CARACTERISTIQUES DE CEUX-CI.
2F29

FRUEHAUF - SAS

24 à 28 AVENUE JEAN MERMOZ

BP 209 - 89002 AUXERRE CEDEX

Tél. : + 33 (0) 3 86 94 42 42

Fax : + 33 (0) 3 86 48 32 11

<http://www.fruehauf.fr>

FRUEHAUF